



AVENTOS HK

Noul sistem de ridicare pentru uşă pivotantă

Mai multă mişcare  **blum**[®]

Un confort al mișcării ce fascinează



Calitate impresionantă

Cu AVENTOS HK clienții dvs. pot acționa confortabil și fronturile pivotante de la corpurile superioare.

Tehnica înglobată în feronerie asigură deschidere ușoară, stop variabil și închidere lină datorită BLUMOTION încorporat.



Cuprins

Mișcare perfectă	2-5
Design elegant	6-7
Montare confortabilă	8-9
Multe avantaje	10-11
Informații pentru comandă și cote de proiectare	12-13
Familia sistemelor de ridicare AVENTOS	14
Marca Blum	15

**Lin și silențios –
calea spre mișcarea perfectă**



Noua ușurință a deschiderii

Cu AVENTOS HK, fronturile pivotante se deschid și se închid prin mișcări cursive, prin aplicarea unor forțe minime de acționare. Stopul variabil permite frontului să se oprescă

în orice poziție dorită iar accesul la mâner se face oricând fără a depune efort.



Închidere lină și silențioasă mulțumită BLUMOTION

Chiar și la greutate mare și la acționarea cu avânt a frontului, acesta se închide lin și silențios. Tehnica BLUMOTION integrată în sistemul AVENTOS HK oferă un confort ridicat în utilizare, pe care clienții dvs. știu să îl aprecieze.

Confortul BLUMOTION.

- ▶ Fronturi pivotante, ce se mișcă în jos, ...
- ▶ ... sunt frânate ușor ...
- ▶ ... și se închid încet și silențios.



Design elegant





Tehnică cu stil

AVENTOS HK are un design simplu, mereu elegant și înglobează tehnică de vârf. Capacele de acoperire ale mecanismului sunt moderne, de cea mai bună calitate și se potrivesc armonios cu interiorul corpului.

**Montare și reglare:
simplu, rapid și confortabil**



Montare în cel mai scurt timp

AVENTOS HK este dotat cu apreciată tehnică CLIP. De aceea, puteți monta și demonta frontul unui dulap superior din câteva mișcări.

Pentru montarea în corp sunt necesari puțini pași de lucru:



Montarea mecanismului: modul de construire simetric permite utilizarea atât pe stânga cât și pe dreapta.

Fixarea cuplajelor de front simetrice pe front.

Atașarea frontului pe mecanism se realizează fără scule prin intermediul tehnicii CLIP.

Reglare simplă și precisă

Cu AVENTOS HK frontul poate fi reglat tridimensional. Acest lucru permite reglarea confortabilă, exactă și obținerea unor rosturi perfecte din punct de vedere optic, direct la client. Ajustarea fină a forțelor de deschidere și închidere se realizează la mecanism. O gradație ușurează ajustarea corectă a forței. Aceasta se poate regla exact, funcție de greutatea frontului respectiv.



Ajustare exactă a frontului datorită reglajului tridimensional efectuat prin spirală.

Reglare în mod continuu, fără trepte, în funcție de respectiva greutate de front, prin ajustarea fină a mecanismului.

Multe avantaje

Program restrâns, spectru de aplicații larg

Deși programul este compus din puține articole, AVENTOS HK acoperă toate lățimile și înălțimile de corp uzuale. Astfel, mecanismele pot fi folosite atât pe stânga, cât și pe dreapta. Sortimentul redus simplifică substanțial întocmirea comenzilor, gestionarea stocurilor și pregătirea mărfurilor.

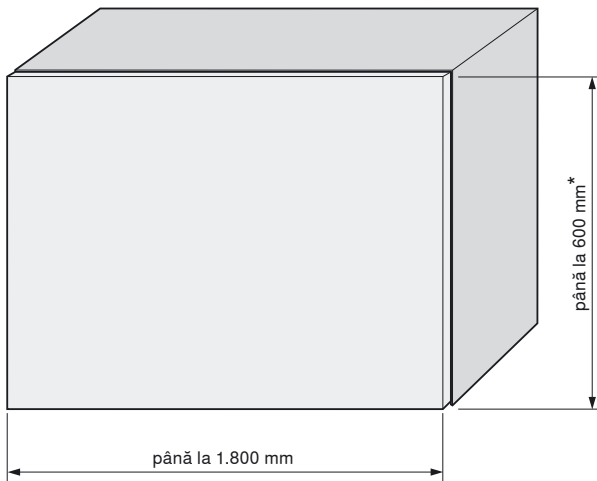

Spectrul de aplicații complet
este acoperit cu 4 tipuri de
mecanisme

* Din rațiuni ergonomice, recomandăm o înălțime maximă a corpului de 600 mm. Se pot realiza fronturi mai înalte, cu condiția existenței unui factor de putere potrivit.



În combinație cu diferite fronturi de lemn și rame de aluminiu, AVENTOS HK oferă variante multiple de configurare a mobilei.

Fără părți ieșite în afară

Livrarea se realizează cu pârghia închisă, astfel încât să nu existe piese ce depășesc muchia din față a corpului. De aceea, nici transportul intern din producție nu ridică probleme.



Calitate – pe toată durata de viață a mobilei

Cu AVENTOS HK, clienții dumneavoastră pot trăi la fiecare deschidere și închidere a frontului pivotant, calitatea ridicată ce caracterizează produsele Blum. Inima acestei soluții de feronerie este mecanismul dotat cu BLUMOTION și cu un pachet robust de arcuri ce garantează durata lungă de viață.

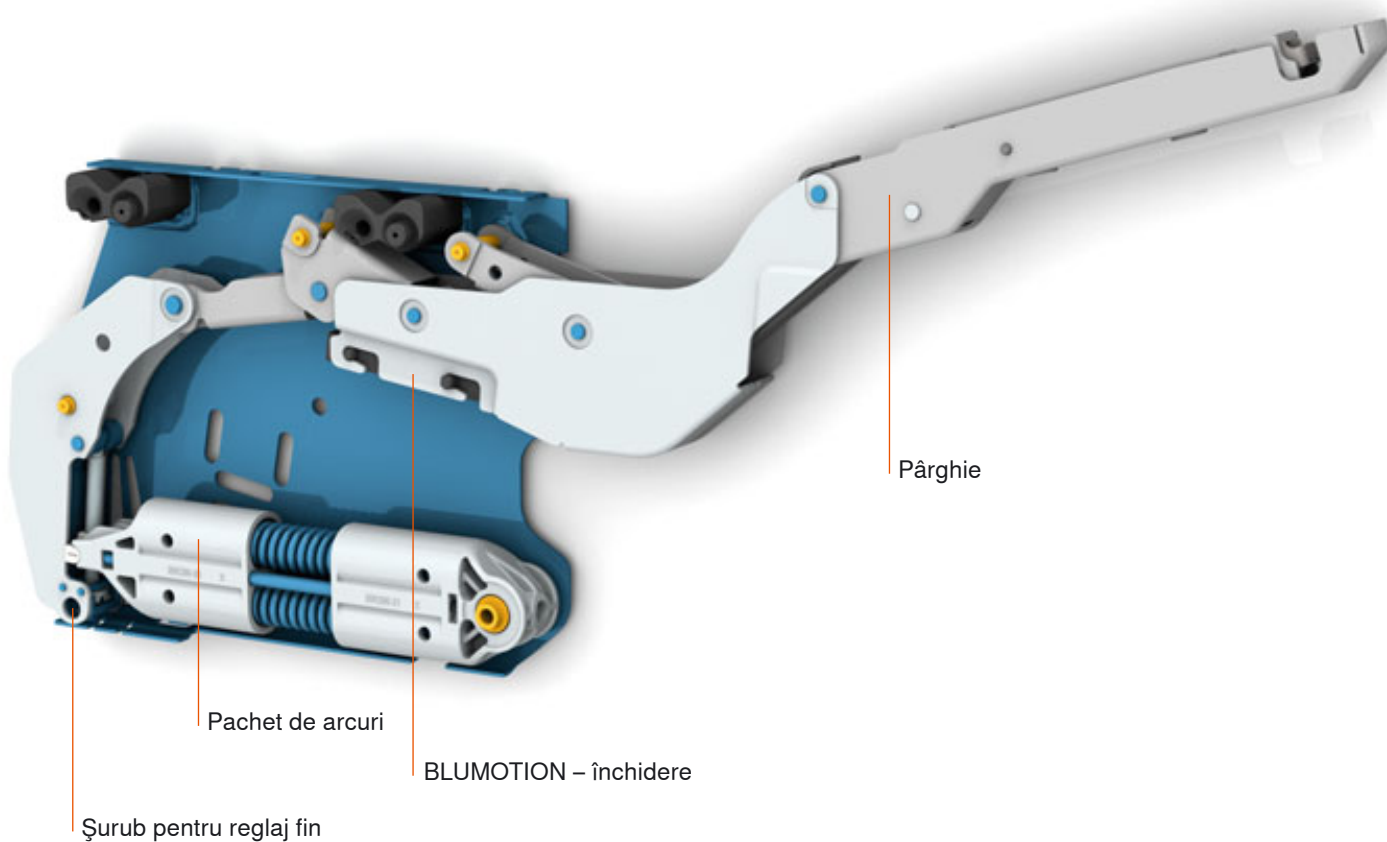

Ornamente și coroane pentru mai multă libertate de configurare

La dezvoltarea produsului AVENTOS HK au fost luate în considerare și corpuri cu coroane și ornamente. Acest lucru permite mai multă libertate de configurare la proiectarea bucătărilor.

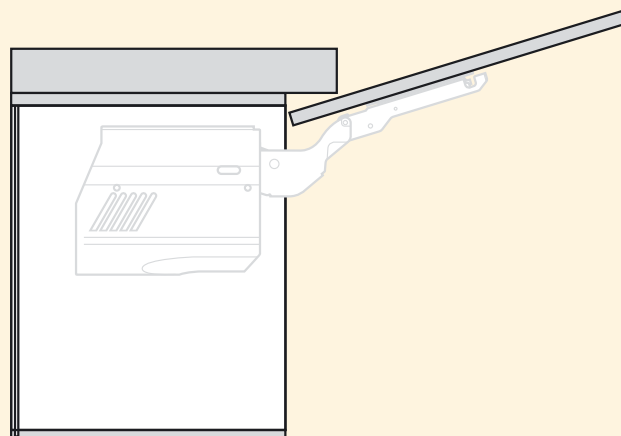

AVENTOS HK – Informații pentru comandă

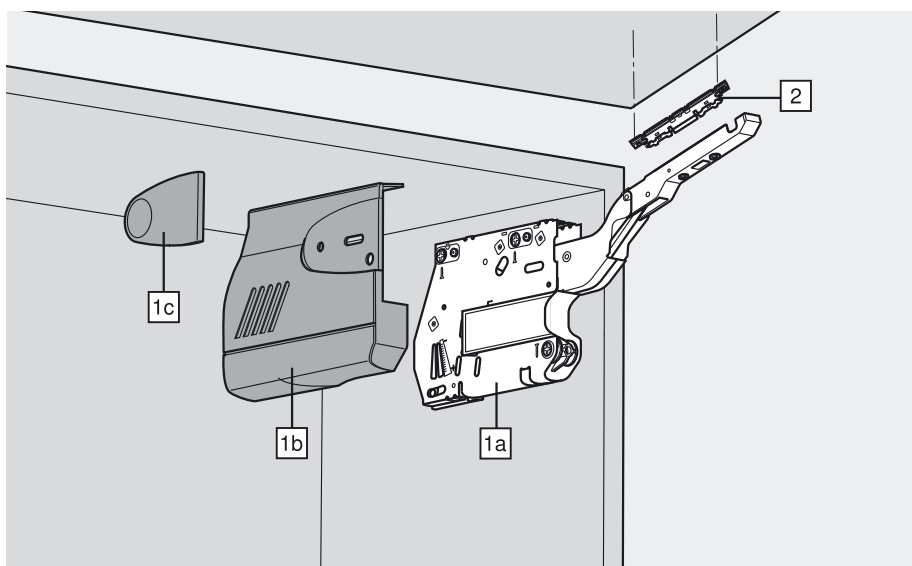

Cu ajutorul factorului de putere puteți determina mecanismul de ridicare necesar.

Factorul de putere este dependent de greutatea frontului (inclusiv greutatea dublă a mânerului) și de înălțimea corpului.

Factorul de putere și greutatea frontului pot crește cu 50 %, dacă se folosește un al treilea mecanism de ridicare.

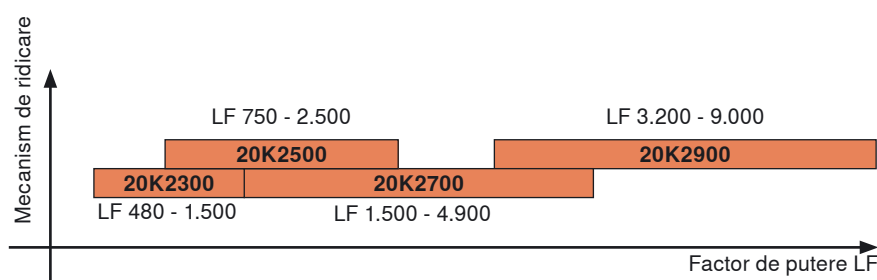

La limita de domeniu a fiecărui mecanism de ridicare în parte, vă recomandăm să faceți un montaj de încercare!

Așa se procedează: $\text{factor de putere} = \text{înălțime corp [mm]} \times \text{greutate front (inclusiv de 2 ori greutate mâner [kg])}$

1a Mecanism de ridicare simetric			
	Factor de putere	Unghi de deschidere	Nr. art.
	480 - 1.500	107°	20K2300
	750 - 2.500	107°	20K2500
	1.500 - 4.900	107°	20K2700
	3.200 - 9.000	100°	20K2900

Greutate maximă a frontului 18 kg la două mecanisme.

Set compus din:

- 1a 2x mecanism simetric
- 1b 2x capac de acoperire mare
- 1c 2x capac de acoperire mic
- 8x șurub Ø 4 x 35 mm

2 Cuplaj de front simetric		
		Nr. art.
	Nichelat	
	Fronturi de lemn	20S4200
	Rame de aluminiu înguste	20S4200A

Limitator unghi de deschidere		
		Nr. art.
	Plastic	
	100°	3
	75°	3

Indicație!

La corpuri late recomandăm utilizarea unui al treilea mecanism. Motivul este posibilitatea curbării frontului în poziție deschis.

Cote de proiectare

Poziție pe înălțime	Poziții gheare	Spațiu necesar
SOB max. 26 mm	3x Ø 4 x 35 mm	* min. 261 cu agățător pentru corp aparent

Prelucrare front	Proiectare pentru rame de aluminiu înguste
<p>rame de aluminiu înguste fronturi de lemn</p>	
<p>SOB grosime capac de sus</p> <p>F rost</p> <p>SFA acoperire laterală a frontului</p>	<p>În cazul altor grosimi de material, ajustați corespunzător cotele de prelucrare.</p>

Spațiu necesar pentru coroană	Rost minim	Prelucrare corp										
<table border="1"> <tr> <td>Y mm</td> <td>16</td> <td>19</td> <td>22</td> <td>26</td> </tr> <tr> <td>X mm</td> <td>70</td> <td>59</td> <td>49</td> <td>35</td> </tr> </table>	Y mm	16	19	22	26	X mm	70	59	49	35	MF rost minim la deschidere (2mm)	<p>Nr. art.</p> <p>Șablon de găurit 65.5020</p>
Y mm	16	19	22	26								
X mm	70	59	49	35								

AVENTOS – familia de produse Blum pentru aplicații cu sisteme de ridicare



AVENTOS HF - sistem de ridicare pentru ușă pliantă

La deschidere frontul se pliază la mijloc. Așa este asigurat, mai ales la dulapurile superioare înalte, accesul optim la mâner, indiferent de poziția frontului.



AVENTOS HS - sistem de ridicare pentru ușă basculantă

Frontul basculează ușor peste corp și permite un acces optim la spațiul de depozitare. Spațiul necesar deasupra corpului este cât se poate de redus.

AVENTOS HK - sistem de ridicare pentru ușă pivotantă

Potrivit pentru aplicații în dulapuri înalte, deasupra frigiderului sau în dulapuri suspendate.

AVENTOS HL - sistem de ridicare pentru ușă paralelă

Frontul se ridică pe verticală. Acest sistem de ridicare a ușii este soluția ideală pentru dulapuri înalte sau dulapuri suspendate la care mai există elemente de depozitare deasupra.

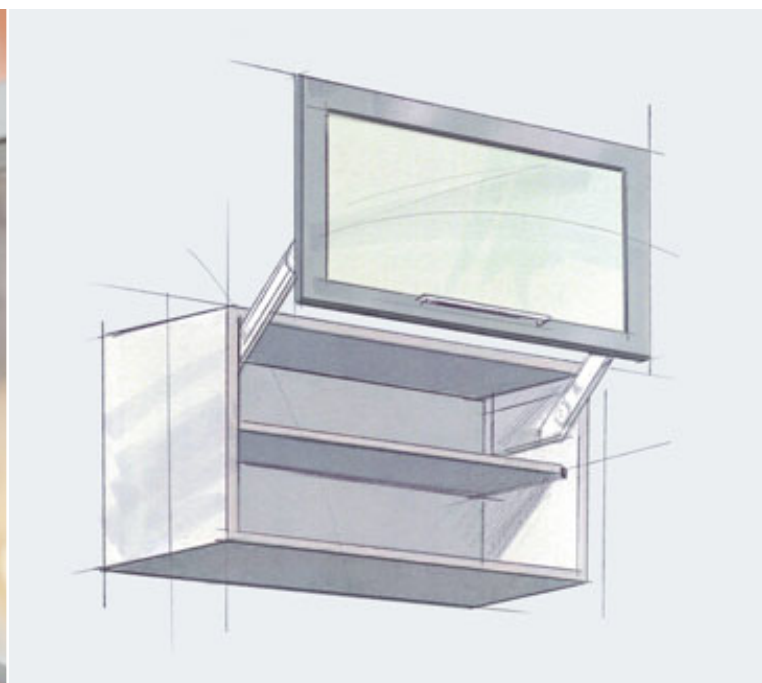

Mai multă mișcare

De încredere, sigur, competent

Blum dorește să fie pentru dumneavoastră un partener de nădejde și sigur, cu produse potrivite, cu servicii ingenioase și cu parteneri de discuție competenți.

Pentru aceasta, dorințele și necesitățile clienților noștri reprezintă un imbold important în acțiunile noastre.

Prin dialog descoperim șanse noi de a realiza împreună mai multă mișcare.

Așa putem să optimizăm și să întregim oferta noastră de realizări pentru clienții noștri de pe tot globul, pentru ca din ea să obținem avantaje pentru toți: producători de mobilă, vânzatori de mobilă, montatori și cumpărători de mobilă.

Așa prevede filozofia noastră, a avantajelor globale pentru clienți, pe care o menținem de decenii.



Inovațiile făcute de Blum reprezintă astăzi puncte de referință în construcția mobilei. Dumneavoastră contribuiți la ridicarea valorii mobilei și la entuziasmarea utilizatorului ei, prin îmbinarea reușită între frumusețe și funcționalitate.



Scopul nostru este de a face din deschiderea și închiderea mobilei o trăire emoțională. „Mai multă mișcare“ este deviza, care-i unește pe toți cei ce dau ce au mai bun pentru marca Blum.

Blum România S.R.L.
Str. Zborului 2B
075100-Otopeni, jud. Ilfov,
România
Tel.: 021-3512103, 3512104
Fax: 021-3512102
E-mail: info.ro@blum.com

Julius Blum GmbH
Beschlägefabrik
6973 Höchst, Austria
Tel.: +43 5578 705-0
Fax: +43 5578 705-44
E-Mail: info@blum.com
www.blum.com



The Blum logo consists of a stylized white arrow pointing upwards and to the right, followed by the word 'blum' in a bold, lowercase, sans-serif font. A registered trademark symbol (®) is located at the top right of the 'm'.